

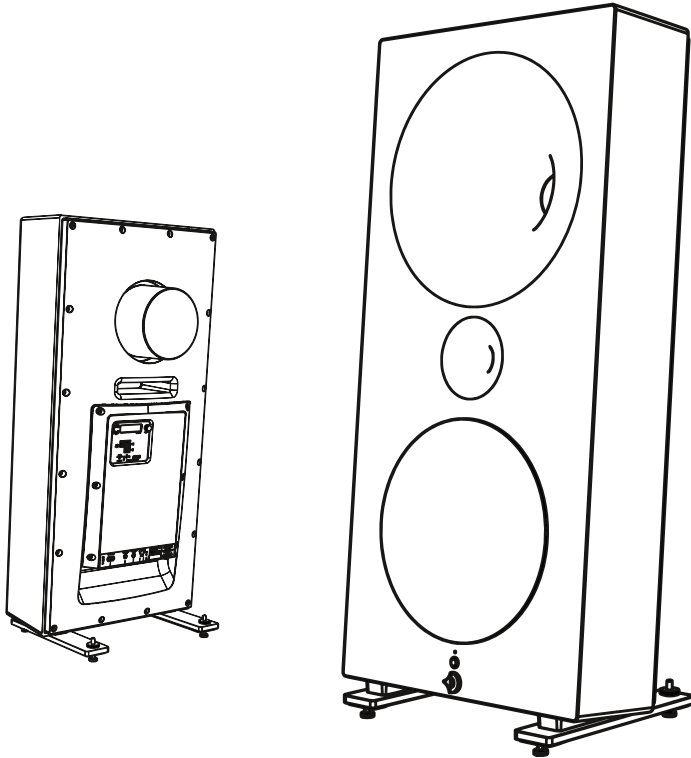

avantgarde
ACOUSTIC



Bedienungsanleitung

ZERO ITRON

Version 1.1

INHALTSVERZEICHNIS

<u>SICHERHEITSINFORMATIONEN</u>	
SICHERHEITSHINWEISE	4
INSTALLATIONSHINWEISE	5
NETZSPANNUNG	5
<u>AUFSTELLUNG</u>	
LIEFERUMFANG	6
AUSPACKEN	7
MONTAGE LAUTSPRECHERFUSS	7
MONTAGE SPIKES	8
<u>BETRIEB</u>	
SICHERHEITSHINWEISE	10
XLR ANSCHLUSS	11
NETZ-TASTENSCHALTER	11
KLANGBALANCE-EINSTELLUNGEN	12
ON/OFF EINSCHALT-EINSTELLUNGEN	13
<u>BETRIEB DSP-SUBWOOFER-VERSTÄRKER</u>	
SUBWOOFER-LAUTSTÄRKE	14
DSP-SOFTWARE-INSTALLATION	15
DSP-BENUTZEROBERFLÄCHE	16
DSP-EINSTELLUNGEN	17
<u>FEINABSTIMMUNG</u>	
RAUMAUFSSTELLUNG	18
ANWINKELN DER SYSTEME	19
NEIGUNG DER SYSTEME	20
EINSPIELZEIT	20
OPTIMALE BETRIEBSTEMPERATUR	20
<u>VERSCHIEDENES</u>	
12V DC FERNEINSCHALTUNG	20
REINIGUNG	21
REGISTRIERUNG DER LAUTSPRECHER	23
GARANTIE	24-25
NOTIZEN	26-27
KONTAKT ADRESSE	28

**SICHERHEIT**

VORSICHT



Um Feuer und die Gefahr eines elektrischen Schlages zu vermeiden, dürfen die Geräte weder Regen noch Feuchtigkeit ausgesetzt werden.

Betriebsbedingungen:



Raumtemperatur 5 – 35°C
Luftfeuchtigkeit 10 – 75%

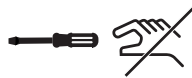

Um einen elektrischen Schlag zu vermeiden, die Gehäuse niemals öffnen. Wartungsarbeiten stets und ausschließlich vom autorisierten Fachpersonal ausführen lassen.



Hohe Abhörlautstärken beeinträchtigen das Hörvermögen und können zu bleibenden Gesundheitsschäden führen. Das Lautsprechersystem nicht zu laut einstellen!

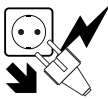

Sollte ein fester Gegenstand oder Flüssigkeit in das Innere der Komponenten gelangen, alle Geräte ausschalten und die Komponenten vom autorisierten Fachpersonal überprüfen lassen, bevor Sie sie weiter benutzen.



Bei längerer Nichtbenutzung des HiFi-Systems oder bei Gewittergefahr alle Geräte von Stromnetz und Antennen trennen. Zum Abtrennen die Netzkabel stets am Stecker und niemals am Kabel selbst ziehen. Den Stecker nie mit nassen Händen berühren.



Die Geräte nur vom autorisierten Fachpersonal installieren und reparieren lassen.

PRIVATE USE ONLY

Diese Lautsprecher sind für die Wiedergabe von Tonsignalen bestimmt. Jede missbräuchliche Anwendung, insbesondere der gewerbliche Betrieb, führt zum Erlöschen der Garantie.

**SICHERHEIT**

INSTALLATIONSHINWEISE

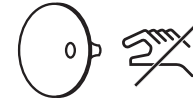

Lautsprecher niemals am Horn tragen.

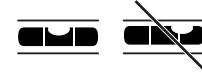

Die Lautsprecher auf eine ebene Unterlage stellen, deren Tragfähigkeit dem Gewicht der Lautsprecher ausreichend Rechnung trägt.



Gute Luftzirkulation ist wichtig, um einen Hitzestau zu vermeiden. Die Lautsprecher an einem gut belüfteten Ort betreiben. Das System nicht in die Nähe von Wärmequellen stellen und nicht direkter Sonnenbestrahlung, Staub oder mechan. Vibration aussetzen.



Alle elektrischen Verbindungen fest und sicher anschließen. Die Kabel und Stecker fest in die Buchsen einstecken. Lockere Anschlüsse können Brummen/Rauschen verursachen und die Geräte beschädigen. Nur hochwertige Stecker verwenden.

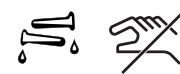

Um eine Beschädigung der Oberflächen zu vermeiden, niemals Alkohol, Farbverdünner oder aggressive Reiniger verwenden.



Diese Installations- und Bedienungsanleitung sorgfältig lesen, bevor das Lautsprechersystem in Betrieb genommen wird.

NETZSPANNUNGEN

Der Verstärker kann an Netzspannungen von 90–250 Volt mit einer Netzfrequenz von 50–60 Hz betrieben werden.

LIEFERUMFANG

ZERO ITRON

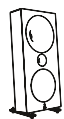

2 x Pappkartons mit jeweils einem Lautsprecher.

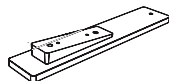

4 x Lautsprecher-Standfuss

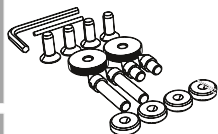

4 x Edelstahlspikes kurz (Art.-Nr. AA13006)

4 x Edelstahlspikes lang (Art.-Nr. AA13005)

8 x Schutzsteller (mit Mittelsenkung) für die Spikes, um empfindliche Böden vor Beschädigungen zu schützen. (Art.-Nr. AA13041)

4 x M8-Rändelmutter aus rostfreiem Stahl. (Teile-Nr. AA13006)

4 x Kunststoff-Unterlegscheibe, M8. (Teile-Nr. AA0459)

8 x Senkkopfschraube, M8x20 (Teile-Nr. AA1089)

1 x Inbusschlüssel SW5 zum Einstellen der Gerätefüße und Spikes. (Teile-Nr. AA1414)

1 x Kleiner Stift zur Fixierung der Spikes. (Teile-Nr. AA12483)



2 x Netzkabel



1 x Bedienungsanleitung

AUSPACKEN & MONTAGE STANDFUSS

ZERO ITRON



Achten Sie beim Auspacken und Aufstellen der Lautsprecher auf deren hohes Gewicht! Für diese Arbeit empfehlen wir die Unterstützung durch eine weitere Person!

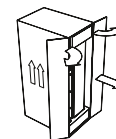

① Stellen Sie den Verpackungskarton aufrecht hin, entfernen Sie die Klammern und öffnen Sie den Karton.

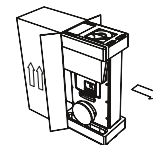

② Ziehen Sie den Lautsprecher vorsichtig nach vorne.

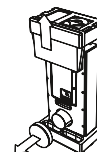

③ Entfernen Sie den oberen EPP-Verpackungsschutz und die Zubehörschachteln.



④ Montieren Sie mit dem Inbusschlüssel SW5 die Lautsprecherständer mit den 4 x Senkkopfschrauben M8x20.

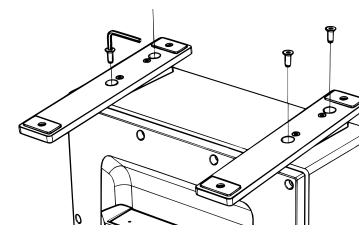

⑤ Stellen Sie den Lautsprecher vorsichtig in seine aufrechte Position.

MONTAGE DER SPIKES

ZERO ITRON



Achten Sie beim Auspacken und Aufstellen der Lautsprecher auf deren hohes Gewicht! Für diese Arbeit empfehlen wir die Unterstützung durch eine weitere Person!

- ① Zur Montage der vorderen kurzen Spikes, kippen Sie den Lautsprecher vorsichtig nach hinten.
- ② Schrauben Sie die Spikes von der Unterseite in das Gewinde und ziehen Sie sie mit dem kleinen Stiftschlüssel fest. Verwenden Sie ggf. die Schutzsteller, um empfindliche Böden vor Beschädigungen zu schützen.

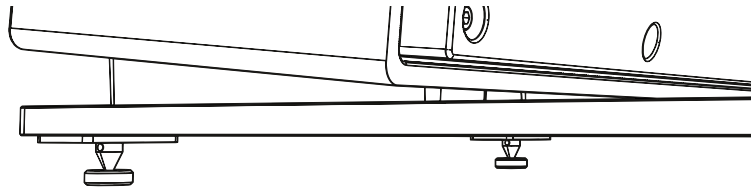

- ③ Zur Montage der hinteren langen Spikes, kippen Sie den Lautsprecher vorsichtig nach vorne.
- ④ Schrauben Sie die Spikes von der Unterseite mit dem kleinen Stiftschlüssel in das Gewinde auf die gewünschte Höhe.
- ⑤ Unterlegscheibe (rot) aufsetzen und Spike mit den Edelstahl-Rändelmuttern (M8) festziehen. Verwenden Sie ggf. die Schutzsteller, um empfindliche Böden vor Beschädigungen zu schützen.

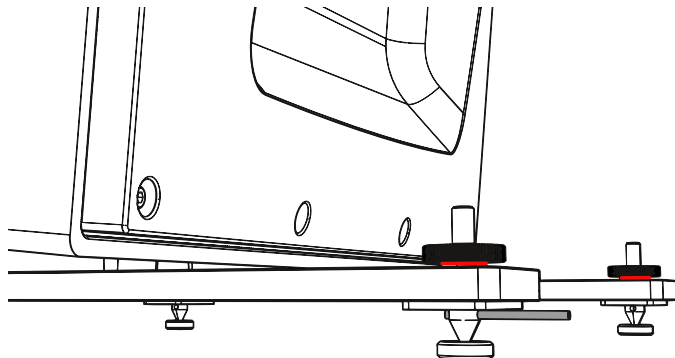

SICHERHEITSHINWEISE

VOR DER INBETRIEBNAHME

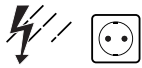

Vor der Verkabelung der Lautsprecher, müssen alle Geräte ausgeschaltet bzw. vom Stromnetz getrennt sein. Sicherheitshalber den Netzstecker ziehen.



Die Geräte niemals mit nicht belegten Eingangsbuchsen (unverkabelt) betreiben!

Die Signalanschlüsse befinden sich an der Unterseite des Verstärkermoduls auf der Rückseite des Lautspechers.

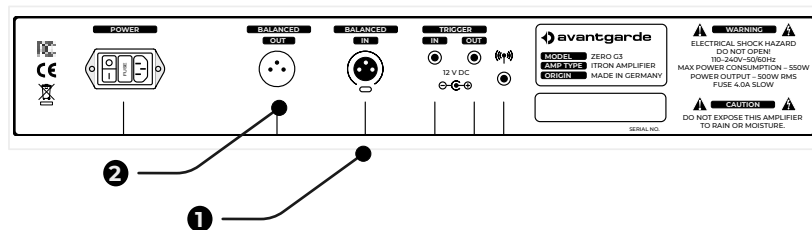
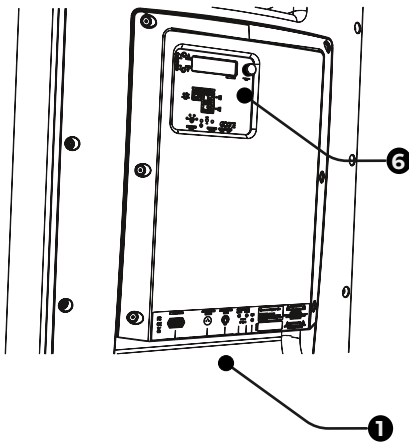

ANSCHLUSS

SYMMETRISCHE XLR VERBINDUNG



Die Line-Level Anschlüsse verfügen über symmetrische XLR-Stecker/Klemmen. Die Pin-Belegung dieser Anschlüsse entspricht dem EIA RS-297 A Standard: PIN 1 = MASSE, PIN 2 = SIGNAL+, PIN 3 = SIGNAL-. Verwenden Sie niemals Kabel mit abweichender Pin-Belegung! Dies führt zu einer Verschlechterung der Klangqualität und kann die Verstärker beschädigen.

- 1 Verbinden Sie den Line-Pegel-Ausgang Ihres Vorverstärkers mit dem symmetrischen BALANCED-IN Eingang 1 des Lautspechers mit einem XLR-Kabel.

Zum Anschluss eines zusätzlichen Subwoofers kann der BALANCED OUT Ausgang 2 verwendet werden.

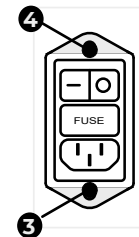

- 2 Erst jetzt schließen Sie die Komponenten an die Netzsteckdose 3 an und schalten den Verstärker 4 ein.

Der Netzschalter 4 hat eine "O" OFF-Position und eine "I" ON-Position. Schalten Sie ihn zum Betrieb in die ON-Position.

NETZ-TASTENSCHALTER

EIN- ODER STANDBY MODUS

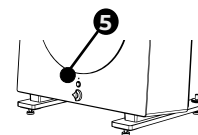

Mit dem Taster 5 an der Vorderseite des Lautspechers kann das Gerät EIN- oder in STANDBY Modus geschaltet werden.

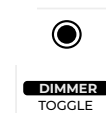

Bei eingeschaltetem Gerät leuchtet die Betriebsanzeige LED weiß und im Standby Betrieb orange. Mit der Taste DIMMER TOGGLE am DSP Bedienfeld 6 kann die Helligkeit der LED zwischen 8 x Intensitäten umgeschaltet werden.

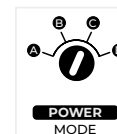

Mit dem POWER-MODE Schalter am DSP Bedienfeld 6 können 4 verschiedene Einschalt-/Ausschaltmodi ausgewählt werden. Siehe Beschreibung auf der nächsten Seite.

KLANGBALANCE EINSTELLUNGEN

MITTEL- & HOCHTON ABSTIMMUNG

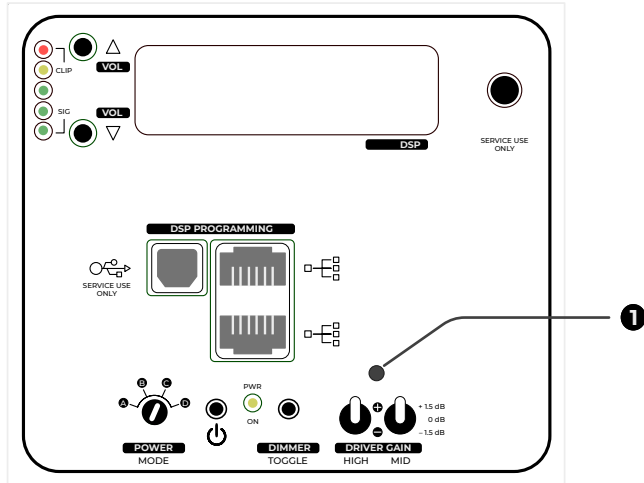

Die beiden DRIVER GAIN-Schalter ❶ ermöglichen die Einstellung der Lautstärke der beiden Hörner in -1,5 dB, 0 dB (= linear) und +1,5 dB Schritten.

MID regelt den Pegel des Mitteltonhorns (ca. 250–4.000 Hz)
HIGH regelt den Pegel des Hochtonhorns (über 4.000 Hz)

Die Werkseinstellung ist die Position "0 dB" für beide Schalter.

Einstellungen können je nach persönlichem Geschmack, zur Anpassung an die klangliche "Tonalität" der angeschlossenen Quellgeräte oder zur leichten Korrektur von raumakustischen Einflüssen vorgenommen werden.

In der Praxis kann die tonale Balance zwischen den 2 x Frequenzbändern um bis zu 3 dB verändert werden. Beispiel:

Wenn der Schalter HIGH auf +1,5 dB und der Schalter MID auf -1,5 dB eingestellt sind, wird die relative Lautstärke des Mitteltöners gegenüber dem Hochtonhorn um 3 dB reduziert. Dies könnte als vorteilhaftes Voicing für "schrille" Aufnahmen (mit überbetontem Mitteltonbereich) oder in einer akustischen Umgebung mit einem "Peak" im Mitteltonbereich verwendet werden.

ON/OFF EINSTELLUNGEN

MANUELL ODER AUTO POWER-ON

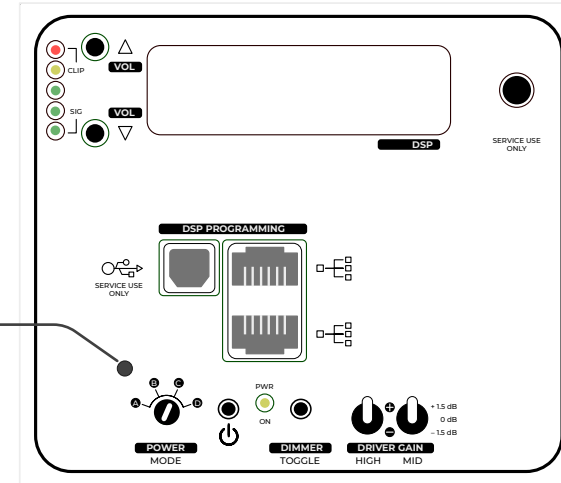

POWER MODE SCHALTER

Mit dem POWER MODE-Schalter ❷ können 4 x verschiedene Einschalt-/Ausschaltmodi gewählt werden. Verwenden Sie einen Schraubenzieher, um die Modi umzuschalten.

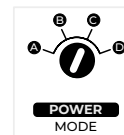

MODE A Lautsprecher wird am Netzschalter eingeschaltet. Empfohlen z.B. bei ferngesteuerten Steckdosen.

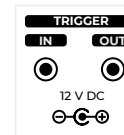

MODE B Lautsprecher schaltet autom. EIN, wenn eine 12VDC Triggerspannung an der Triggerbuchse erkannt wird. Der Lautsprecher schaltet sich automatisch aus, wenn die 12V Triggerspannung ausgeschaltet wird.

MODE C Der Drucktaster auf der Vorderseite des Lautsprechers dient zum Umschalten zwischen EIN & STANDBY.

MODE D Der Lautsprecher schaltet sich automatisch ein, wenn ein Musiksignal erkannt wird. Nach 20 Minuten ohne Signal schaltet das Gerät automatisch in den Standby-Modus.

☞ Im MODE A & MODE D kann das Gerät auch manuell mit dem frontseitige Drucktaster (siehe MODE C) eingeschaltet werden.

SUBWOOFER LAUTSTÄRKE

BASS BALANCE

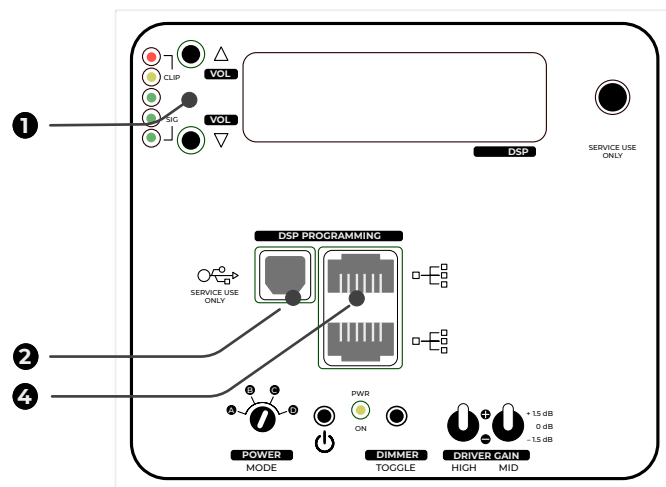

Die Basswiedergabe des Lautsprechers wird durch den Raum und die Position des Lautsprechers beeinflusst. Je nach Aufstellung kann so die Basswiedergabe des Lautsprechers verstärkt oder abgeschwächt werden. Um diese Effekte zu kompensieren, muss als erster Schritt die Gesamt-Basslautstärke angepasst werden.

- 1 Drücken Sie die VOL▲ –Taste ❶, um die Lautstärke der Basswiedergabe zu erhöhen oder die VOL▼ –Taste ❷, um sie zu verringern. Die eingestellte Lautstärke wird im Display angezeigt.

SUBWOOFER PROGRAMMIERUNG

DSP SOFTWARE INSTALLATION



Zusätzliche Einstellungen können mit der Avantgarde Control Software programmiert werden.

Die Software, für Windows und MacOS, kann von der Webseite www.avantgarde-acoustic.de heruntergeladen werden.

LAN VERBINDUNG MIT PC

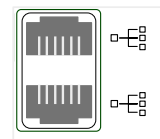

- 1 Der DSP Subwoofer Verstärker verfügt über 2 x LAN-Buchsen ❶, die eine Verkettung mehrerer Subwoofer per LAN-Kabel ermöglichen.
- 2 Verbinden Sie die LAN-Anschlüsse ❶ aller DSP Subwoofer Verstärker (linker & rechter Kanal) mit LAN-Kabeln (Typ CAT5/6/7/8) miteinander.
- 3 Verbinden Sie den freien LAN-Anschluss ❷ des DSP Subwoofer Verstärkers mit dem LAN-Anschluss Ihres Computers oder mit dem LAN-Anschluss Ihres WIFI-Routers. Die auf Ihrem Computer/Laptop installierte Avantgarde Control Software wird automatisch alle verfügbaren Subwoofer-Verstärker erkennen und anzeigen.

USB VERBINDUNG MIT PC



Der USB-Anschluss ❷ ist ausschliesslich für Service-Anwendungen durch den Hersteller reserviert.

WICHTIG!



Die LAN- und USB-Anschlüsse sind nicht für den Anschluss von Musikquellen geeignet!

DSP EINSTELLUNGEN

PROGRAMMIERUNG DER DSP FILTER

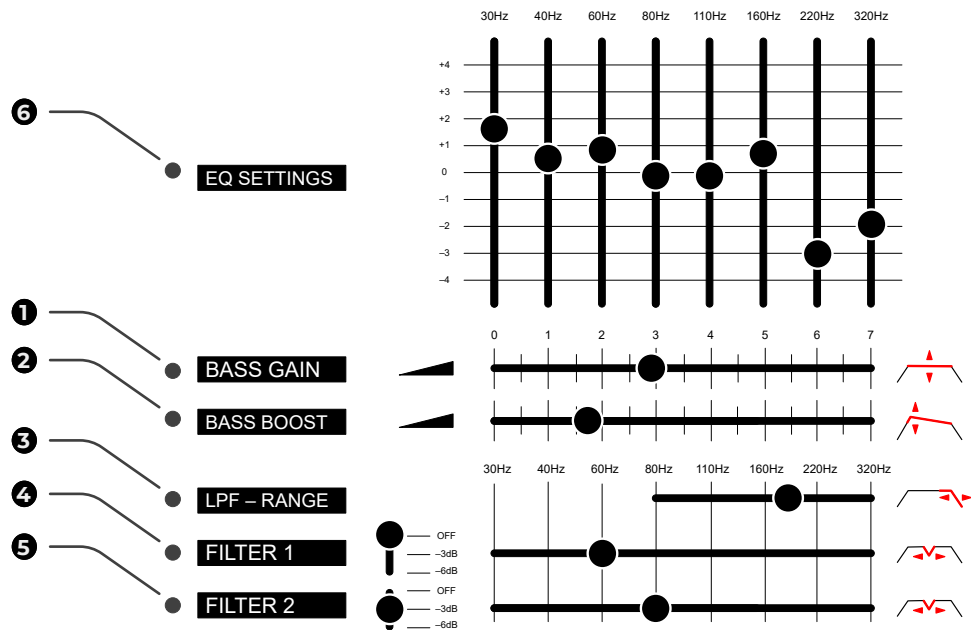

Die obige Abbildung zeigt die grafische Benutzeroberfläche, die nach Installation und Start der Software für jeden der Subwoofer individuell zur Verfügung steht.

Alle Änderungen in der Avantgarde Steuerungssoftware sind sofort im Lautsprecher hörbar. Auf diese Weise ist es einfach die Änderungen durch Abhören zu überprüfen und bei Bedarf fein einzustellen.

DSP EINSTELLUNGEN

PROGRAMMIERUNG DER DSP FILTER

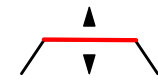

Mit dem BASS GAIN-Schieberegler ❶ wird die Gesamtlautstärke des Subwoofers eingestellt.



Der BASS BOOST-Schieberegler ❷ verstärkt die Tieftonwiedergabe unter 45 Hz. Damit lässt sich die Basswiedergabe von "linear" bis "fett" anpassen.

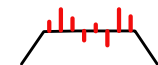

Für individuelle Freizeinstellungen verwenden Sie den 8-Band Equalizer ❸. Jedes der 8 x Bänder kann um bis zu 4 dB angehoben oder abgesenkt werden. Auf diese Weise können Sie die Basswiedergabe an bestimmte Klangprofile anpassen (linear, Techno, Disco, Pop usw.) oder breitbandige Raumresonanzen reduzieren.

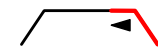

Mit dem Schieberegler LPF-RANGE ❹ wird die obere Trennfrequenz des Subwoofers eingestellt. In der Werkseinstellung ist die Trennfrequenz auf einen linearen Übergang hin optimiert, der Frequenzgang des Subwoofers geht nahtlos in den Frequenzgang des Mitteltonhorns über. Die Trennfrequenz kann zur Einstellung der "tonalen Balance" des Systems verwendet werden.

❶ Mit höherer Frequenz überschneidet sich der Subwoofer teilweise mit dem Frequenzgang des Mitteltonhorns. Dadurch wird der Klangcharakter von Stimmen / Instrumenten "wärmer" und "voller".

❷ Wenn die Übergangsfrequenz auf eine niedrigere Frequenz eingestellt wird, haben Subwoofer und Mitteltonfrequenzgang eine kleine Lücke. Die tonale Balance des Systems verschiebt sich hin zu einem eher „dynamischen & druckvollen“ Klang.



FILTER 1 & 2 ❹❺ sind schmalbandige "Notch"-Filter mit einer Pegelabsenkung von -3dB oder -6dB. Diese Filter können verwendet werden, um unerwünschte schmalbandige Resonanzfrequenzen des Raums zu eliminieren/reduzieren.

❶ Verwenden Sie handelsübliche Frequenzsweep-Apps, um die Position (Hz) von möglicherweise auftretenden Raumresonanzen zu ermitteln. Oder spielen Sie basslastige Musik über Ihr System und verschieben Sie den auf -6dB eingestellten FILTER langsam über die Frequenzskala, bis sich die "Dröhnung" verbessert.

KLANG TIPS

RAUM AUFSTELLUNG

Wir empfehlen, beide Lautsprecher so aufzustellen, dass die Hörer auf den Hörer zeigen. Diese Aufstellung projiziert den für die Feinauflösung und Abbildungspräzision maßgeblichen Hochtonbereich mit maximaler Stabilität in die Raummitte bzw. in Richtung auf den optimalen Hörplatz.

Durch die kontrollierte Abstrahlcharakteristik der Hörner werden die Lautsprecher im Vergleich zu herkömmlichen Lautsprechern sehr viel weniger unerwünschte Reflexionen von den Raumwänden anregen. Daher können sie nahe an Rückwänden oder Ecken aufgestellt werden (beide oder nur ein Lautsprecher in der Ecke!).

Wählen Sie eine Position für die Lautsprecher in Ihrem Hörraum. Die beiden Lautsprecher und Ihr Hörplatz sollten ein etwa gleichseitiges Dreieck bilden. Idealerweise sollte jede Seite des Dreiecks ca. 3,0 – 4,0 m lang sein.

Die Lautsprecher sollten so aufgestellt werden, dass die Hörer direkt auf den Hörplatz ausgerichtet sind.

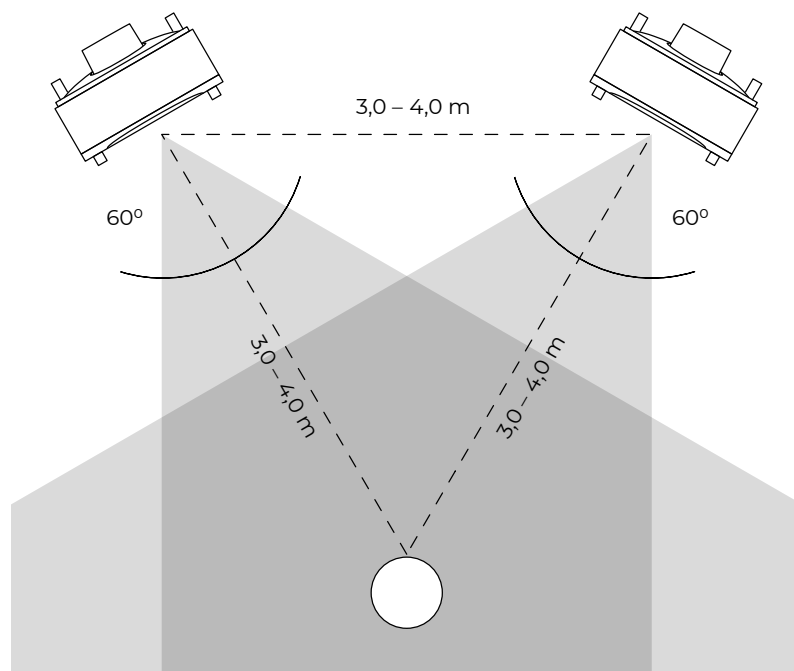

KLANG TIPS

EINWINKELN DER SYSTEME

Durch Ein- oder Auswinkeln der Lautsprecher kann die Klangbalance und der Fokus beeinflusst werden.

Auswinkeln lässt das Klangbild weniger „direkt“ erscheinen. Durch zu starkes Auswinkeln kann jedoch die Mittenortung beeinträchtigt werden.

Einwinkeln betont die Mittenortung. Durch zu starkes Einwinkeln kann jedoch die Stereoabbildung beeinträchtigt werden.

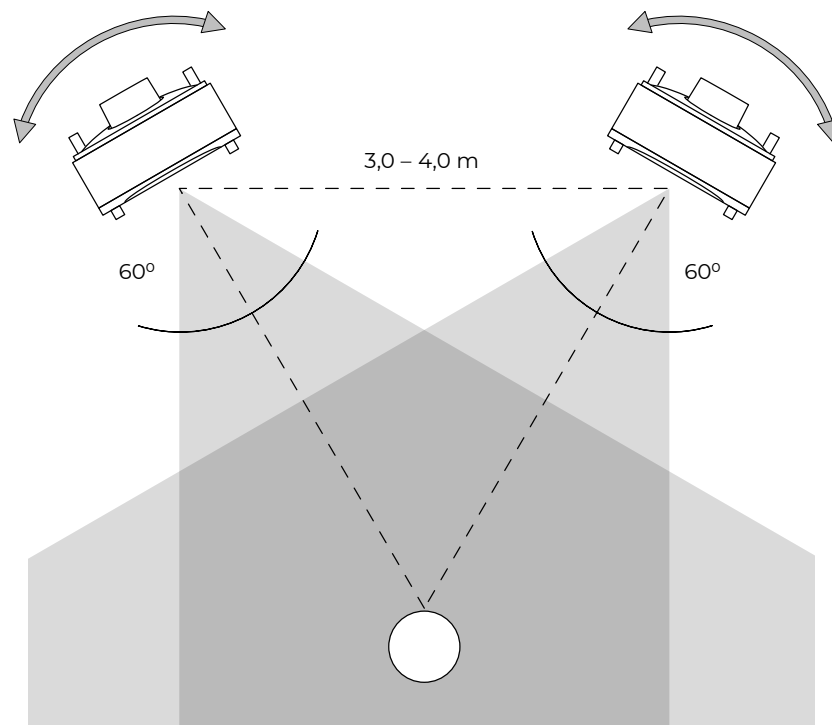

FINE TUNING

NEIGUNG DER LAUTSPRECHER

Je nach Hörabstand und Sitzhöhe kann es sinnvoll sein, die Lautsprechersysteme nach vorne oder nach hinten zu neigen.

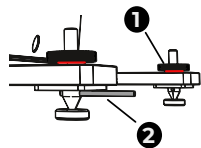

Lösen Sie die Rändelmuttern ①, indem Sie sie gegen den Uhrzeigersinn drehen. Schrauben Sie den Spike mit dem kleinen Stift. Werkzeug ② auf die gewünschte Höhe. Ziehen Sie die Rändelmuttern im Uhrzeigersinn fest.

EINSPIELZEIT

Neue Horntrieber und Subwoofer benötigen in der Regel mindestens 40 Stunden Einspielzeit. Während dieser Zeit wird sich die Klangqualität kontinuierlich verbessern. Lassen Sie die Lautsprecher während dieser Einlaufzeit eingeschaltet.

Danach kann es nötig sein, die Aufstellung der Systeme sowie die Einstellungen am Subwoofer nochmals zu überprüfen und gegebenenfalls zu korrigieren.

OPTIMALE BETRIEBSTEMPERATUR

Die ITRON-Elektronik verwendet reine CLASS-A Schaltungen mit Zero-Feedback. Um ihr volles klangliches Potenzial zu erreichen, müssen die Komponenten auf ihre optimale Betriebstemperatur gebracht werden. Eine ausreichende Aufwärmzeit (> 15 Minuten) vor dem Hören wird empfohlen.

SONSTIGES

12V DC FERNEINSCHALTUNG

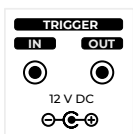

Die 12V DC TRIGGER Buchsen der Elektronik verfügen über eine "IN"-Buchse und eine "OUT"-Buchse. Auf diese Weise ist es möglich, weitere Geräte durch einfaches Verketteten des 12V-Trigger-signals ferngesteuert ein- und auszuschalten.

Mono- oder Stereo-Klinkenkabel können verwendet werden.

REINIGUNG

REINIGUNG VON SEIDENMATT LACKOBERFLÄCHEN



Wir empfehlen, satinierte farbbeschichtete Oberflächen (z.B. Lautsprechergehäuse) regelmäßig mit einem trockenen, weichen Tuch (Staubtuch) oder einer weichen Bürste zu reinigen.

Um Fingerabdrücke und Schmutzflecken zu entfernen, empfehlen wir die Verwendung von Glasreiniger.

- Keine Wachse oder Poliermittel verwenden!
- Um kleinere Kratzspuren zu entfernen, kontaktieren Sie bitte Ihren Fachhändler, der Ihnen gegebenenfalls ein Touch-Up-Set zur Verfügung stellt.

REINIGUNG VON METALL OBERFLÄCHEN

Reinigen Sie die pulverbeschichteten und eloxierten Oberflächen des Lautsprechers mit einem normalen Staubtuch oder einem leicht angefeuchteten (z. B. mit Glasreiniger) Tuch.

GARANTIE

REGISTRIERUNG DER LAUTSPRECHER

Registrieren Sie Ihren Lautsprecher und erhalten als Erstbesitzer eine Verlängerung Ihrer Werksgarantien um jeweils 1 Jahr.

- ① Füllen Sie bitte die Garantiekarte aus:

Name:

Strasse:

Stadt:

Serien Nr.

Serien Nr. Sub.

Kaufdatum:

Händler:

- ② Fotografieren Sie die ausgefüllte Garantiekarte mit Ihrem Handy.
- ③ Schicken Sie das Foto per mail mit Hilfe des QR Codes an „info@avantgarde-acoustic.de“



GARANTIE

Die Avantgarde Acoustic Lautsprechersysteme GmbH gewährleistet, dass die Produkte frei von Mängeln sind, die auf fehlerhafte Herstellung zurückzuführen sind. Die Garantie ist begrenzt auf zehn (10) Jahre auf die Festigkeit der Verbindungselemente (zwischen Metall-, Holz- und Kunststoffteilen, inkl. der Hörner), fünf (5) Jahre für die Farbbeschichtung und die Treiber, und zwei (2) Jahre für alle elektronischen Komponenten.

Alle Produkte von Avantgarde Acoustic wurden vor dem Versand gründlich geprüft. Im Falle von Problemen überprüfen Sie bitte die folgenden Punkte:

1. Die Garantiezeit beginnt mit dem Kauf des Gerätes und gilt nur für den Erstbesitzer. Als Nachweis über das ursprüngliche Kaufdatum bewahren Sie bitte die Original-Rechnung auf. Die Garantiezeit wird von einer Garantieleistung durch uns nicht berührt.

2. Während der Garantiezeit beseitigen wir unentgeltlich etwaige Mängel, die nachweislich auf Material- oder Fabrikationsfehlern beruhen, nach unserer Wahl durch Reparatur oder Austausch der Geräte. Weitergehende Ansprüche, insbesondere solche auf Minderung, Wandlung, Schadensersatz oder durch Folgeschäden sind ausgeschlossen.

3. Am Gerät dürfen keine unsachgemäßen Eingriffe vorgenommen worden sein.

4. Bei Inanspruchnahme der Garantie wenden Sie sich bitte zunächst an Ihren Fachhändler. Sollte es sich nach Ermessen von Avantgarde Acoustic als notwendig erweisen, das Gerät an uns einzuschicken, so sorgen Sie bitte dafür, dass:

- Das Gerät in einwandfreier Originalverpackung verschickt wird.
- Die Avantgarde Acoustic Garantiekarte ausgefüllt dem Gerät beiliegt bzw. alternativ die Originalrechnung vom Fachhändler oder ein Nachweis für die Online-Produktregistrierung im Avantgarde-Kunden-Club.
- Das Gerät frachtfrei zugestellt wird, d.h. Frachtkosten, Porto

GARANTIE

5. Von der Garantie ausgeschlossen sind:

- Regelmäßige Inspektionen, Wartung bzw. Reparatur oder Austausch von Teilen bedingt durch normalen Verschleiß.
- Transportschäden, sichtbar oder unsichtbar. Reklamationen sind umgehend bei der Transportfirma einzureichen.
- Kratzer in Holzgehäusen, Lackoberflächen, Hörnern, Gehäuseteilen usw. Diese Defekte müssen innerhalb von 3 Tagen nach dem Kauf direkt bei Ihrem Händler reklamiert werden.
- Fehler, die durch fehlerhafte Aufstellung, falschen Anschluss, unsachgemäße Bedienung oder Beanspruchung und äußere gewaltsame Einwirkung entstanden sind.
- Unfälle, höhere Gewalt oder andere nicht von Avantgarde Acoustic zu verantwortende Ursachen.
- Unsachgemäß reparierte oder geänderte Geräte, die von anderer Seite als von Avantgarde Acoustic oder unseren autorisierten Fachhändlern geöffnet wurden.
- Folgeschäden an fremden Geräten.

6. Diese Garantie schränkt weder die gesetzlichen Rechte des Verbrauchers nach dem jeweils geltenden nationalen Recht noch die Rechte des Verbrauchers gegen den Verkäufer aus dem zwischen ihnen abgeschlossenen Kaufvertrag ein.

7. Registrieren Sie Ihren Lautsprecher auf unsere Webseite und erhalten als Erstbesitzer eine Verlängerung Ihrer Werksgarantien um jeweils 1 Jahr.

www.avantgarde-acoustic.de

Avantgarde Acoustic Lautsprechersysteme GmbH
Nibelungenstr. 349
64686 Lautertal - Reichenbach



Avantgarde Acoustic GmbH
Nibelungenstrasse 349
D-64686 Lautertal
Germany

Tel: +49.6254.306 100
email: info@avantgarde-acoustic.de
www.avantgarde-acoustic.de